

Un pays, un
métier:
les potiers de
Puisaye.
Pierre Faule ,
potier, 1843-1903



Où se trouve la Puisaye?

La Puisaye se situe au sud-ouest du département de l'Yonne .
Elle n'a jamais constitué une entité administrative, Du point de vue géographique et humain
Elle comprend les marges du Loiret(45) et de la Nièvre(58)



Qu'est-ce que la Puisaye?

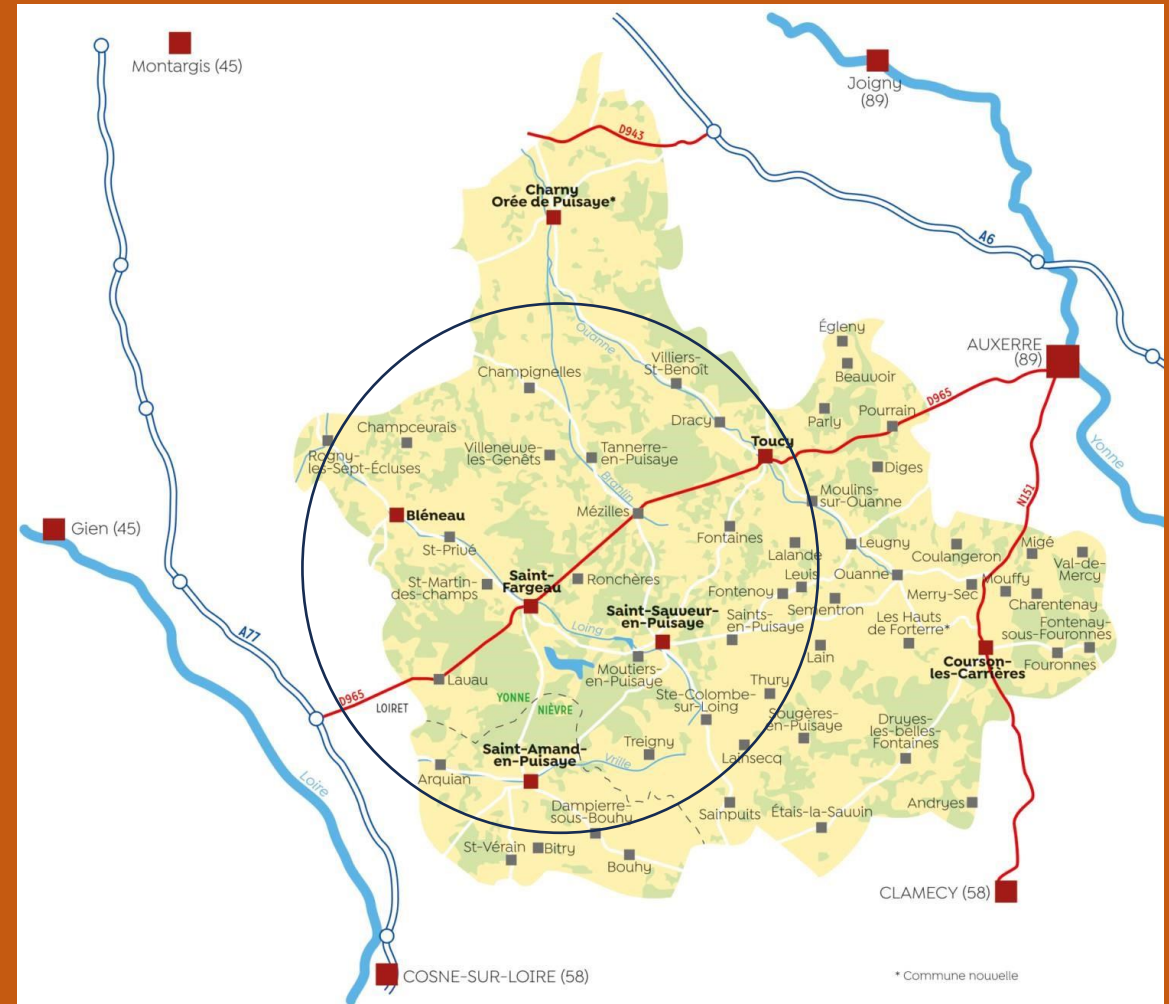

Le mot « Puseio » puis « Puisoye » apparait au début du 12 ème siècle.

L'origine de cette appellation est variable :

- De « poy », pays et de « saga », forêt ?
- De « poel », marais et de « say », forêt ?



Un pays de fontaines, de bois et d'étangs embrumés.

Un terroir agricole pauvre, fait de sables et de terres argileuses, peu propice à la culture.

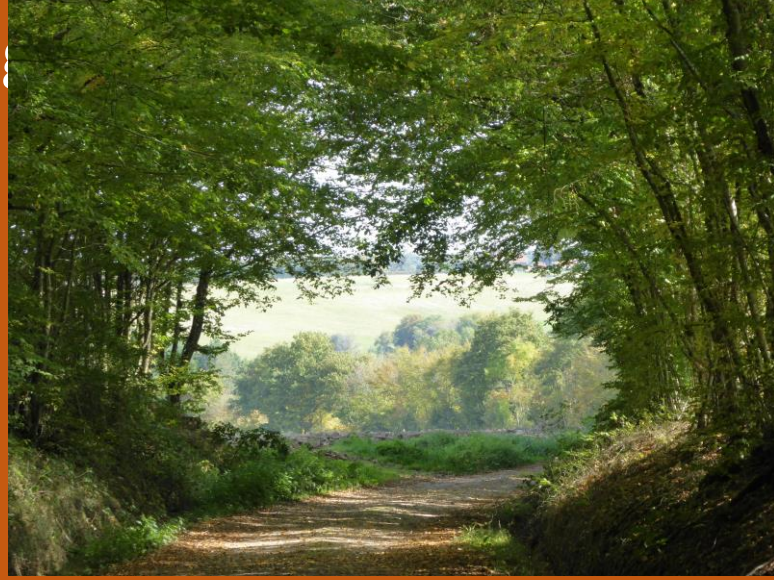
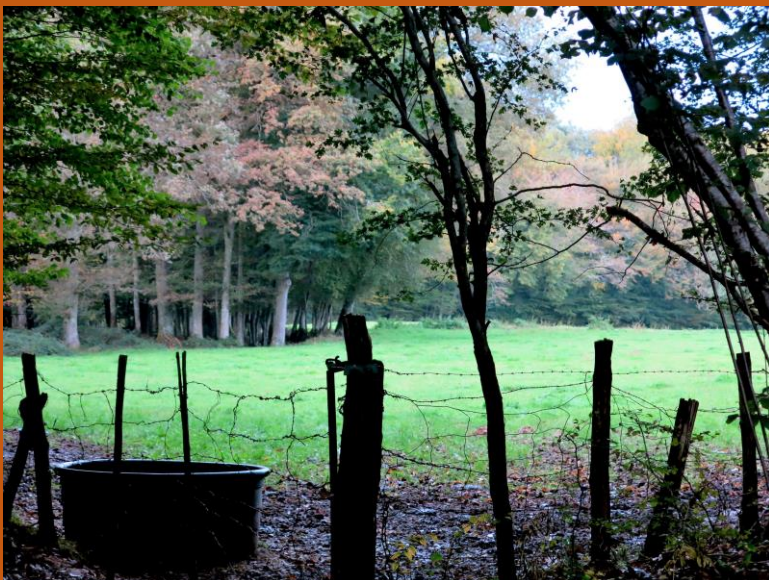
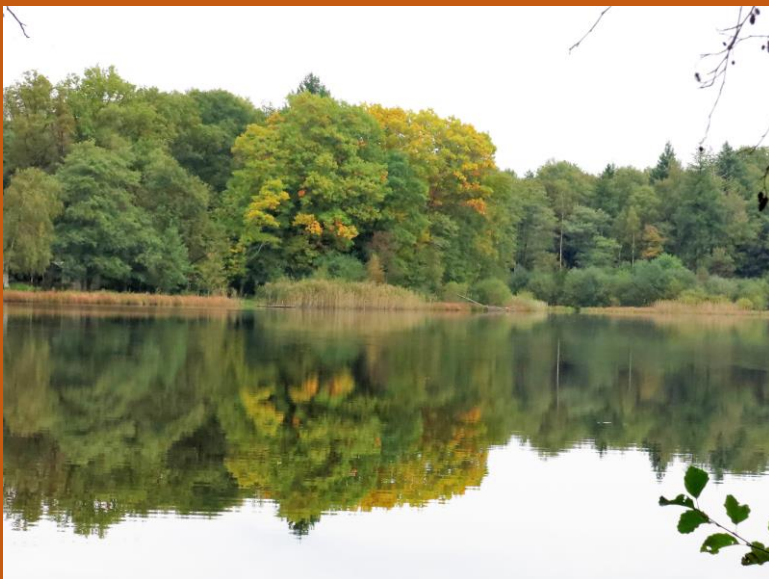

Ses caractères principaux, des bois et beaucoup d'humidité...

Ses habitants sont des poyaudins, et Colette (1873-1954) , née à Saint-Sauveur en est la plus célèbre.

« Une campagne un peu triste qu'assombrissent les forêts, un village paisible et pauvre (...) une vallée humide qui ne nourrit pas même les chèvres... » **Colette**
les vrilles de la vigne.

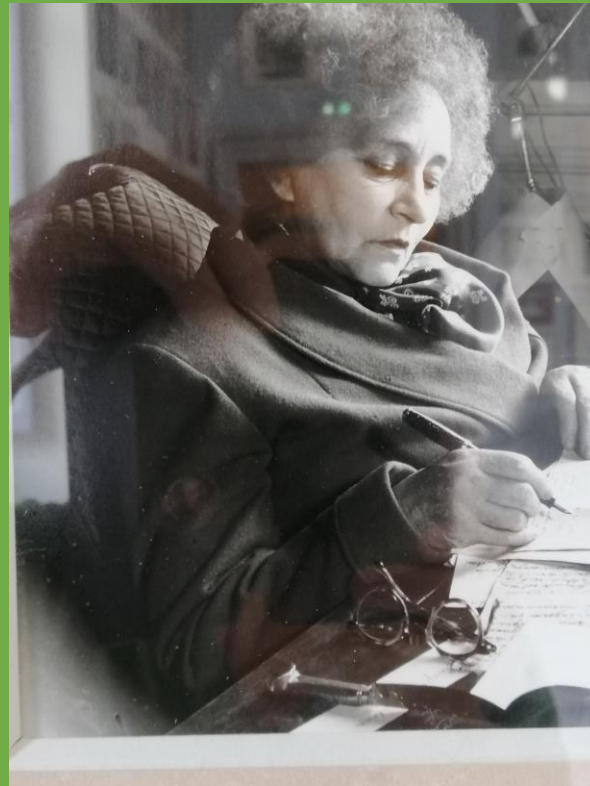

Des éléments propices à la poterie

- La terre argilo-sableuse de bonne qualité, très plastique, et très pure, parfois sablonneuse, propice à la fabrication du grès.
- Les bois et des forêts exploitées pour la cuisson des poteries, appelée « les Grands Feux ».
- Des sables ferrugineux, et des ferriers dont on extrait par pillonnage le « laitier » pour l'émaillage des pots.
- Des voies de communication.



le grès

Le grès se distingue de la terre cuite poreuse , cuite à environ 600°, utilisée jusqu'alors.

Il est constitué de sable et d'argile cuits à très haute température entre 1250° et 1300° ce qui lui confère étanchéité et résistance à la chaleur .

La production est uniquement utilitaire, tournée vers le stockage et la conservation.



Une production industrielle

Une tradition révélée dès le début du 14^{ème} siècle.

Une tradition héréditaire: dès le 17^{ème} s, les grandes familles de potiers sont déjà implantées.

Parmi elles, les Cagnat sont installés à Moutiers (89), les Faule et les Normand à Saint- Amand(58) et Treigny.



Pierre Faule 1843-1903

P. Faule
Pierre Faule

L'an mil huit cent quarante trois le dix sept décembre,
à deux heures du soir, de grand nous Marie épouse de
l'état civil de la Commune de Buisson, canton de Saint-Jean,
département de l'Ain, est comparu Pierre Caman,
cerclier, âgé de cinquante dix ans, demeurant au Chêne
de cette commune, lequel nous a présenté un enfant de sexe
masculin, né en cette commune ce jour d'hui, à un hour
du soir, d'un père inconnu et de Marie Faule, sa belle
fille, âgé de trois jours, auquel il a déclaré l'aurait donné
le prénom de Pierre. Par la dite présentation et
déclaration faite en présence de Pierre Caman fils,
aube cerclier, âgé de trois ans, demeurant au même
lieu de Chêne, et de Thémis Nicolas Guillotin, propriétaire,
âgé de trois sept ans, demeurant au chef lieu de cette
commune qui a signé avec nous le présent acte de
naissance. Quand aux dits Caman père et fils ils
ont déclaré en talors signer de ce registre après qu'il
leur en a été donné lecture. Guillotin, aine.

Regu

Pierre Henry Faule est né le 17 décembre 1843
de père inconnu. Sa mère Marie –Anne est fille
de Louis Faule 1778-1824, lui-même potier.



L'union de deux dynasties potières

Pierre FAULE se marie le 4 septembre 1866 , à Moutiers , avec Mélanie Henriette CAGNAT, 18 ans, fille de Jean baptiste Frédéric CAGNAT, potier à Moutiers.

Il est alors ouvrier- potier et déclare ne pas savoir signer .

Ses 2 témoins sont patrons – potiers au Chesneau à Treigny, les frère DEGOUE.

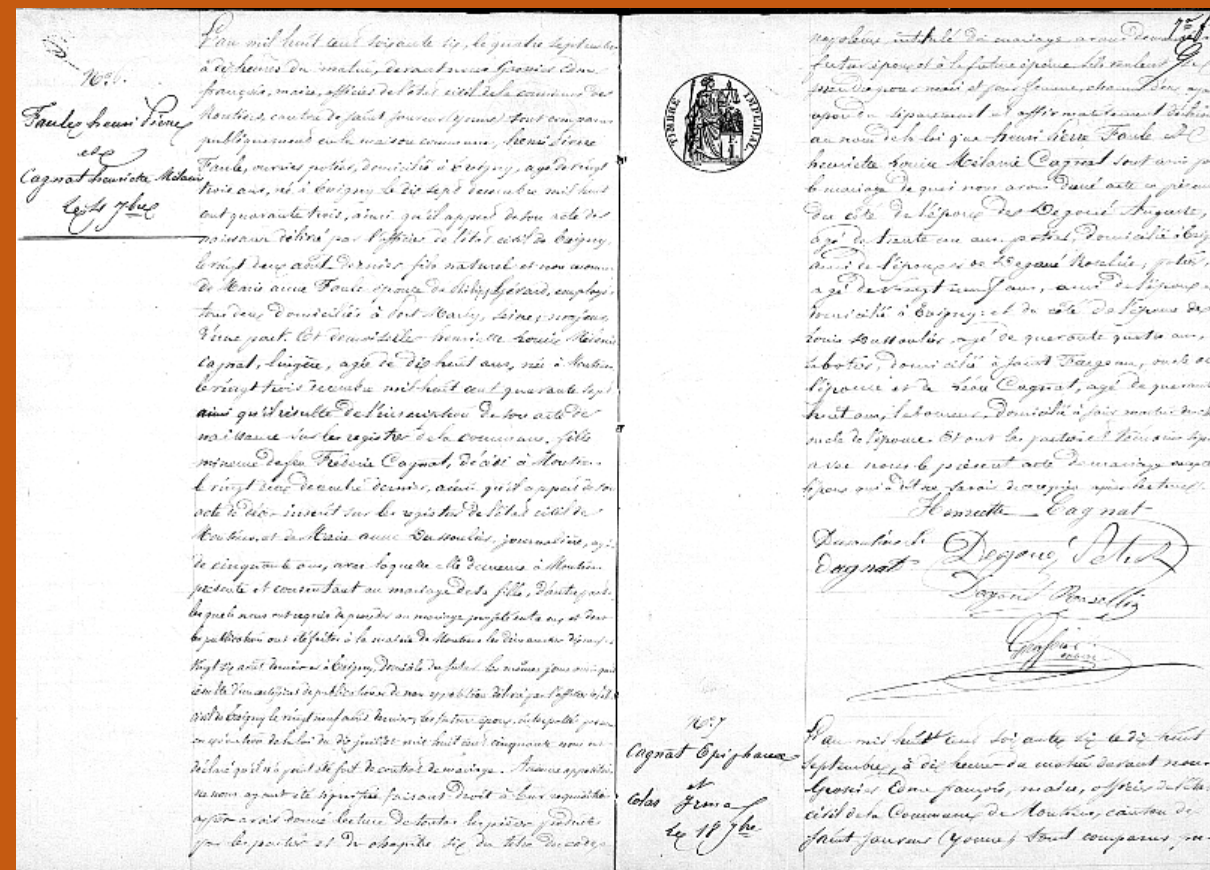

Les dynasties potières

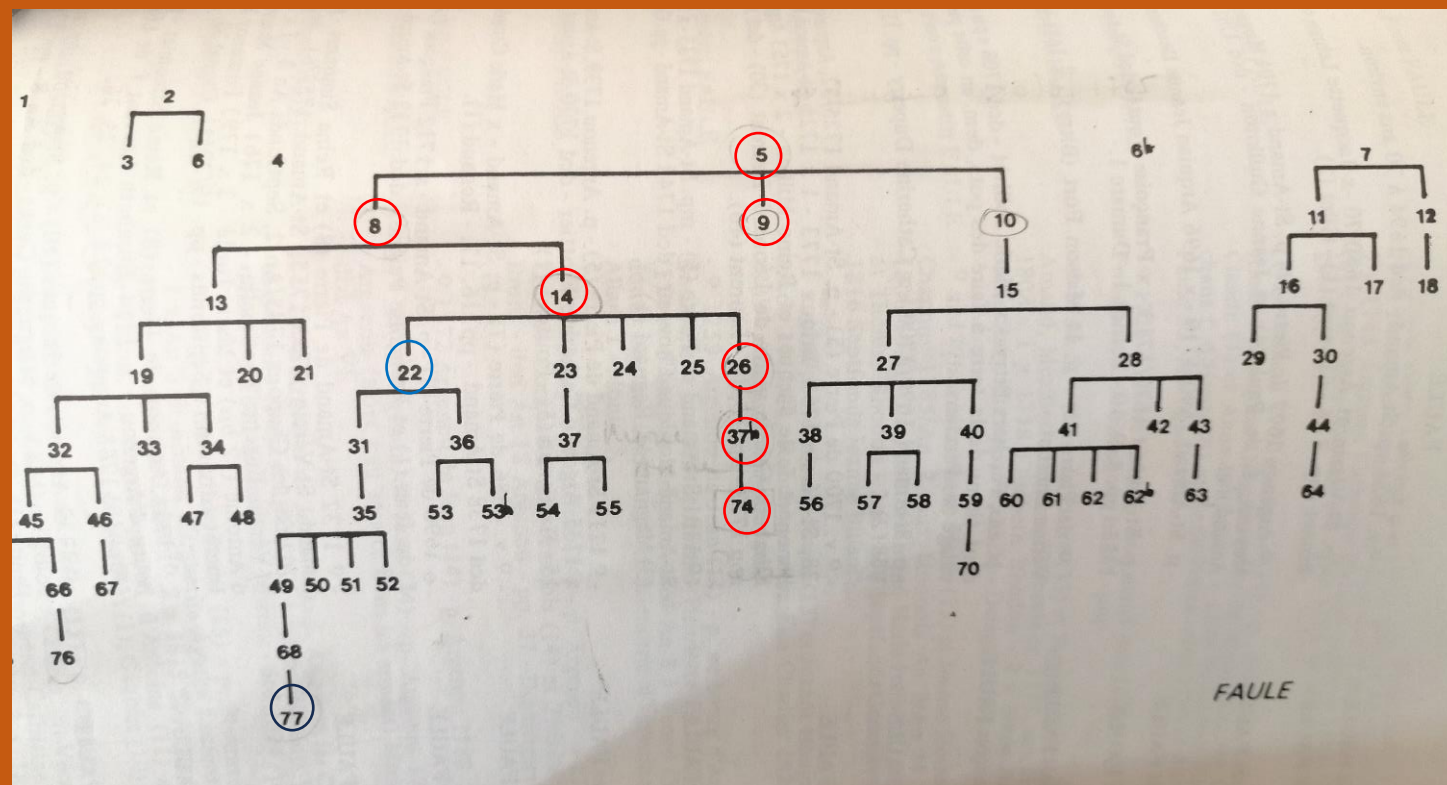
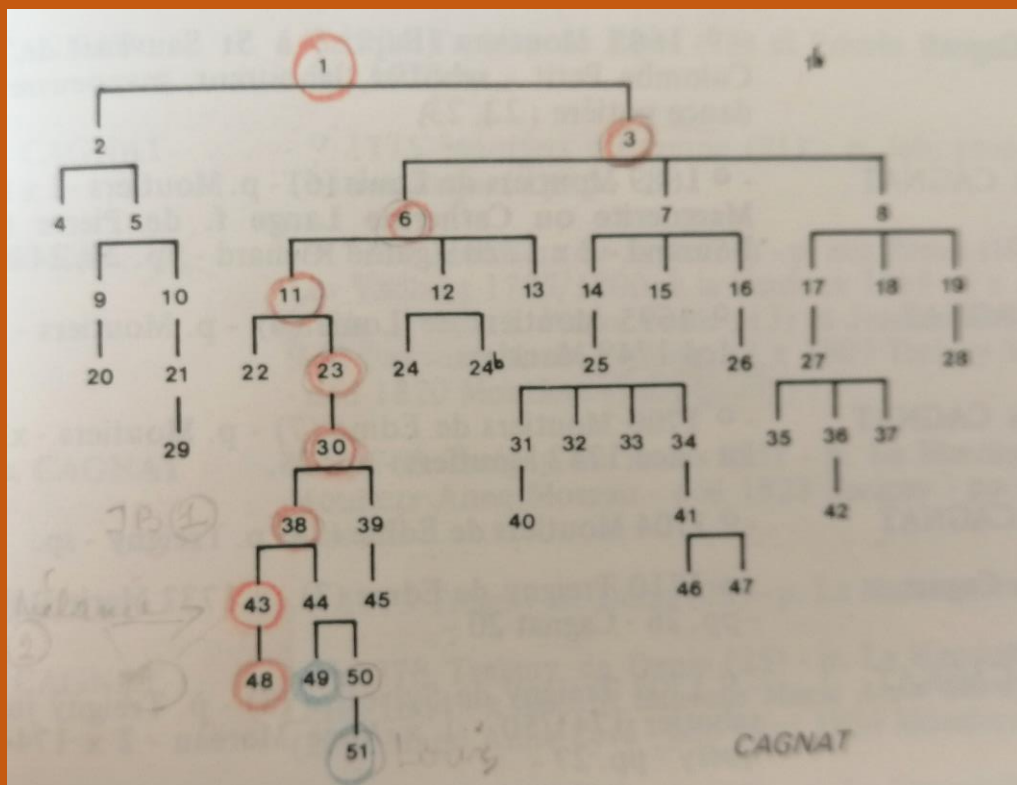

- 1 Cagnat Anthouème vers 1600 -vers 1645 potier à Moutiers
- 3 Cagnat Jehan 1615-1675 potier à Moutiers
- 4 Cagnat Louis 1668-1713 Potier Moutiers /Treigny
- 30 Cagnat Jean 1763/1820 potier Le cardeux/la Bâtisse Moutiers
- 38 Jean Baptiste Cagnat 1787/1852 potier Le cardeux/la Bâtisse Moutiers
- 43 JB Frédéric Cagnat gnat 1816-1865 potier Moutiers père de Mélanie
- 48 Leon Lazare Cagnat 1845-? Frère de Mélanie
- 49 50 Alexandre Cagnat 1859-ap1921
- 50 51 Louis Cagnat 1888-1977 La Bâtisse/Moutiers

- 2 Faule Pierre v,1624-1694 potier à St Amand
- 5 Faule Pierre v, 1670-1713 potier St Amand/
- 8 Faule Pierre v 1700/1773 potier St Amand/Argenou/St Vérain
- 14 Faule Jean 1734-1788potier à Argenou
- 26 Faule Louis 1778-1824 potier Argenou/Moutiers
- 37b Faule Marie-Anne 1822-? Anseuse
- 74 Faule Pierre Henry 1843-1903 époux de Mélanie**
- 77 Roger Faule 1896-1946 /Bitry

Pierre Faule à la Marcinerie à TREIGNY

En 1872 lors du recensement de Treigny, il est patron-potier au lieu dit la Marcinerie. Il a comme ouvrier, Etienne CAGNAT, 17 ans, cousin germain de sa femme.

7	7	32	Faule	Pierre	patier	1				28	Treigny
		33	Cagnat	Mariette	sa femme			1		24	moulin jeune
		34	Faule	Maria	sa fille			1		4	Treigny
		35	Faule	Blanche				1		2	
		36	Cagnat	Etienne	ouvrier	1				17	moulin jeune

Extrait recensement Treigny 1872



Ce qu'il reste à ce jour du four de la Marcinerie à Treigny, probablement détruit lors d'un Grand Feu vers 1874, puis reconstruit... photo été 2023

Une belle communauté

Moutiers	nb hab.	potiers	tuiliers	pileurs
recensements				
1851	605	7	1	1
1872	990	10	2	2
1891	946	6		1
1901	1037	10	2	

Treigny	nb hab.	potiers	tuiliers	pileurs
recensements		1	1	
1851	2590	21	1	1
1872	2664	39	12	
1891	2552	31	10	1
1901	2208			
1911	2047	5	4	1
1921	1649	8	6	2



La Bâtisse à Moutiers de Pierre FAULE à nos jours

- Pierre Henry Faule s'installe à La Bâtisse à Moutiers avant 1891; il a alors 47 ans. Il y sera patron potier jusqu'à son décès, en 1903 à l'âge de 61 ans.

La Bâtisse

609	Hachille	Louise	Arrière	9		Enfant assisté
610	Faule	Henri	Père	47	potier potier	chef
611	Cagnat	Henriette		45		femme
612	Faule	Marcelle	Sabirly	20		fille
613	Conté	Louis	Rubey	40		Domestique
614	Arbun	Armand		13		Domestique
615	Miller	Louis		57	travailleur	chef
616	Arbun	Louise		50		femme

Recensement de Moutiers 1891 extrait

1	1	1	Cagnat	Caroline	32	chef	gardienn
		2	Tarion	Rosalie	46	femme	cuisinière
		3	Cagnat	Enguine	23	enfant	sp
2	2	4	Faule	Père	47	chef	potier
		5	Cagnat	Henriette	33	femme	sp
		6	Faule	Albert	17	enfant	potier

Recensement de Moutiers 1901 extrait

N° 5
6 Mars 1903
Bureau de
Faule Henry - Pierre
(59 ans)

J'en, mil neuf cent trois, le six mars, à dix heures de
matin, devant nous Jean Jausserand, maire, officier de
l'état civil de la commune de Moutiers, canton de Saint-Sau-
veur (Yonne) ont comparu Guernaault Hyacinthe, ferronnier
âgé de trente-neuf ans et Devaux François, serrurier,
âgé de quarante ans, tous deux demeurant à Saint-Sau-
veur et gendres du décès ci-après dénommé, les quels nous
ont déclaré que ce jour à huit heures du matin, est déci-
dé en son domicile Faule Henry Pierre, potier, demeurant
à la Bâtisse, sur potiers, né à Breigny le dix-sept de com-
mune mil huit cent quarante trois, fils de défunte Faule
Marie-Anne, l'époux de Cagnat Henriette Louise Ma-
rie, sans profession demeurant avec lui, après nous être as-
sé et du décès, nous en avons dressé le présent acte que les com-
parants ont signé avec nous après lecture

Devaux Guernaault
Jausserand

Faule Pierre à la Batisse Moutiers Yonne 1886



quelques héritages...

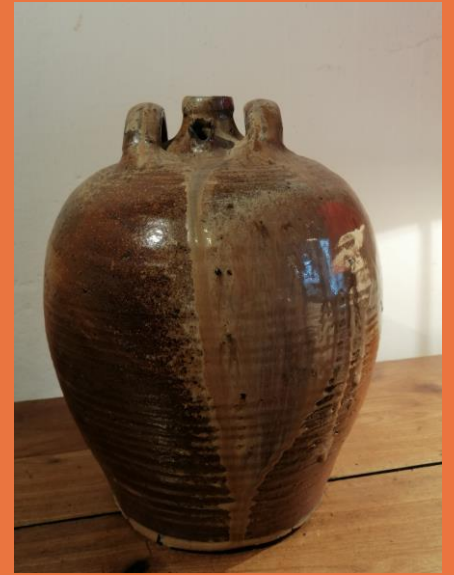

Les grands feux

Ces fours sont appelés « grands fours couchés »

Les fours font de 30 à 50 m³

Celui de **La Bâtisse à Moutiers** date de 1787 et a une capacité de 75 m³

La cuisson dure de 5 à 8 jours, elle nécessite environ 50 stères de bois et 3 à 4000 fagots.

Les pièces sont réparties sur une dizaine de zones différentes en fonction de la température du four.

La cuisson se fait à 1280°

On peut enfourner environ 5000 pièces

Le défournement a lieu environ 8 jours.

Le résultat est toujours incertain.

La dernière grande cuisson de ce type a eu lieu en 2003 à St-Amand dans le four Jeanneney et a fait l'objet d'un film.



Four de la Bâtisse à Moutiers

Une production industrielle non mécanisée

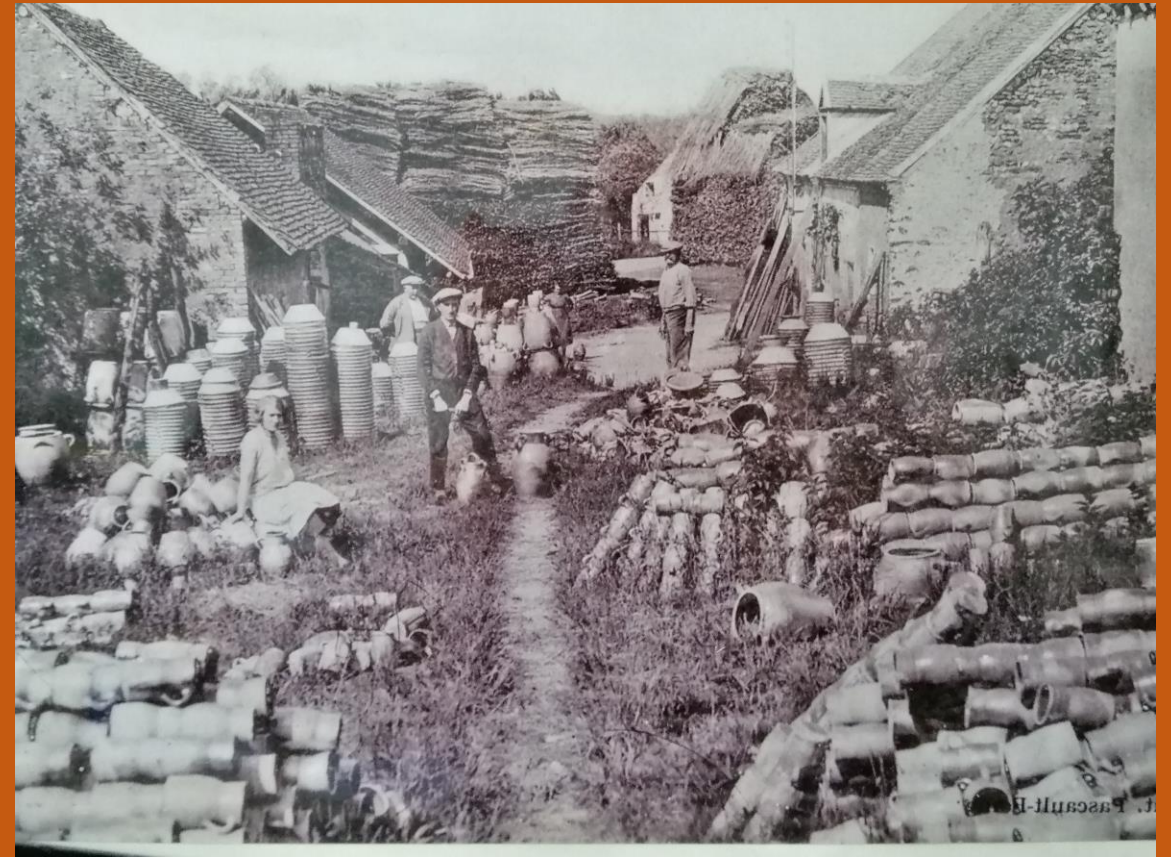

L'activité de la poterie comprend

Les patrons potiers, les ouvriers, les tourneurs, les marcheurs ou les « marcheux »

Les femmes sont le plus souvent anseuses.

Il faut également compter sur les extracteurs qui assurent également le voiturage.

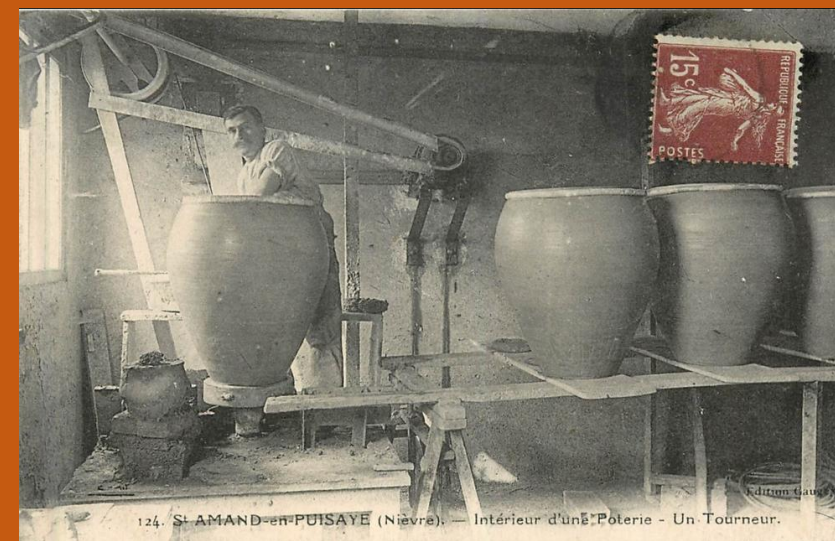
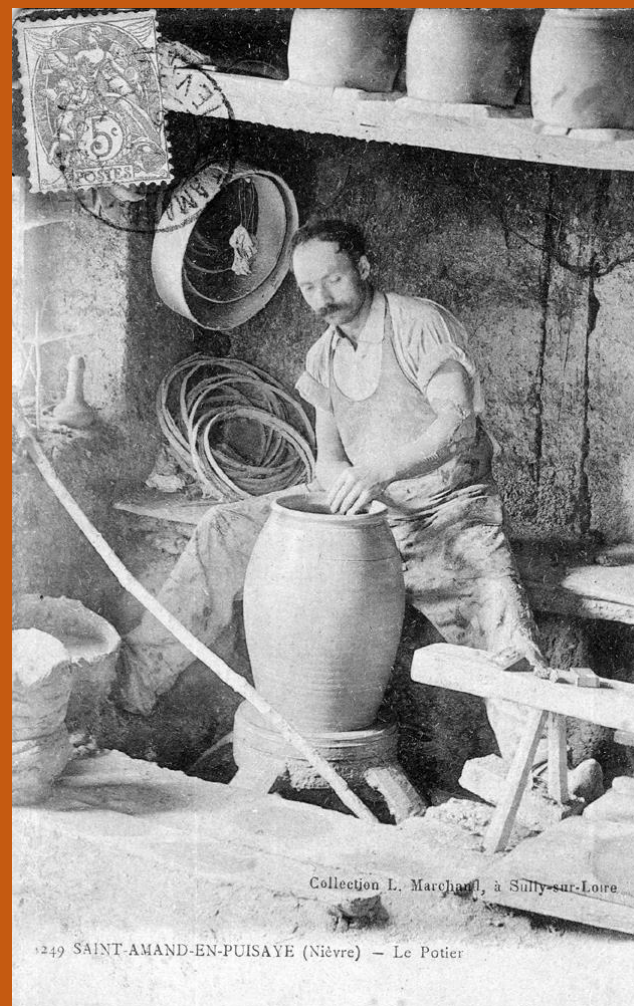
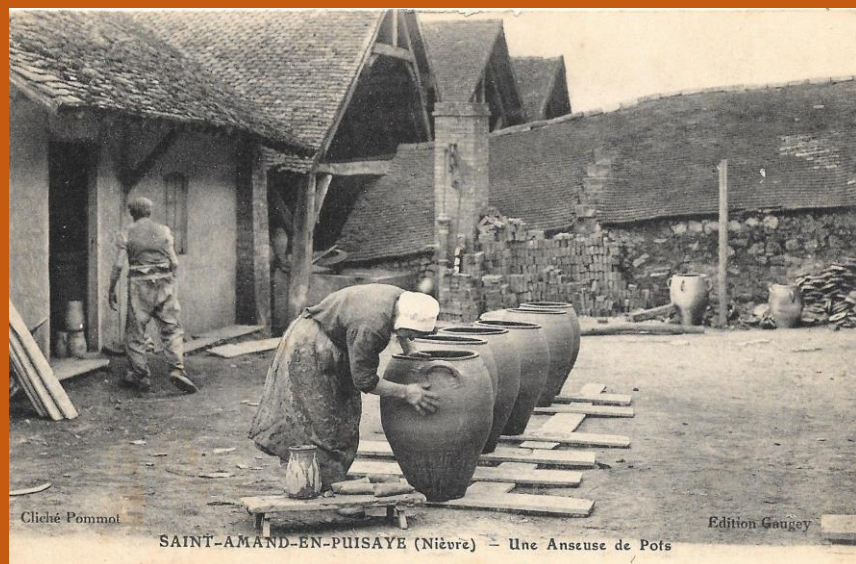

INDUSTRIE DE TREIGNY (Yonne) — Une Poterie

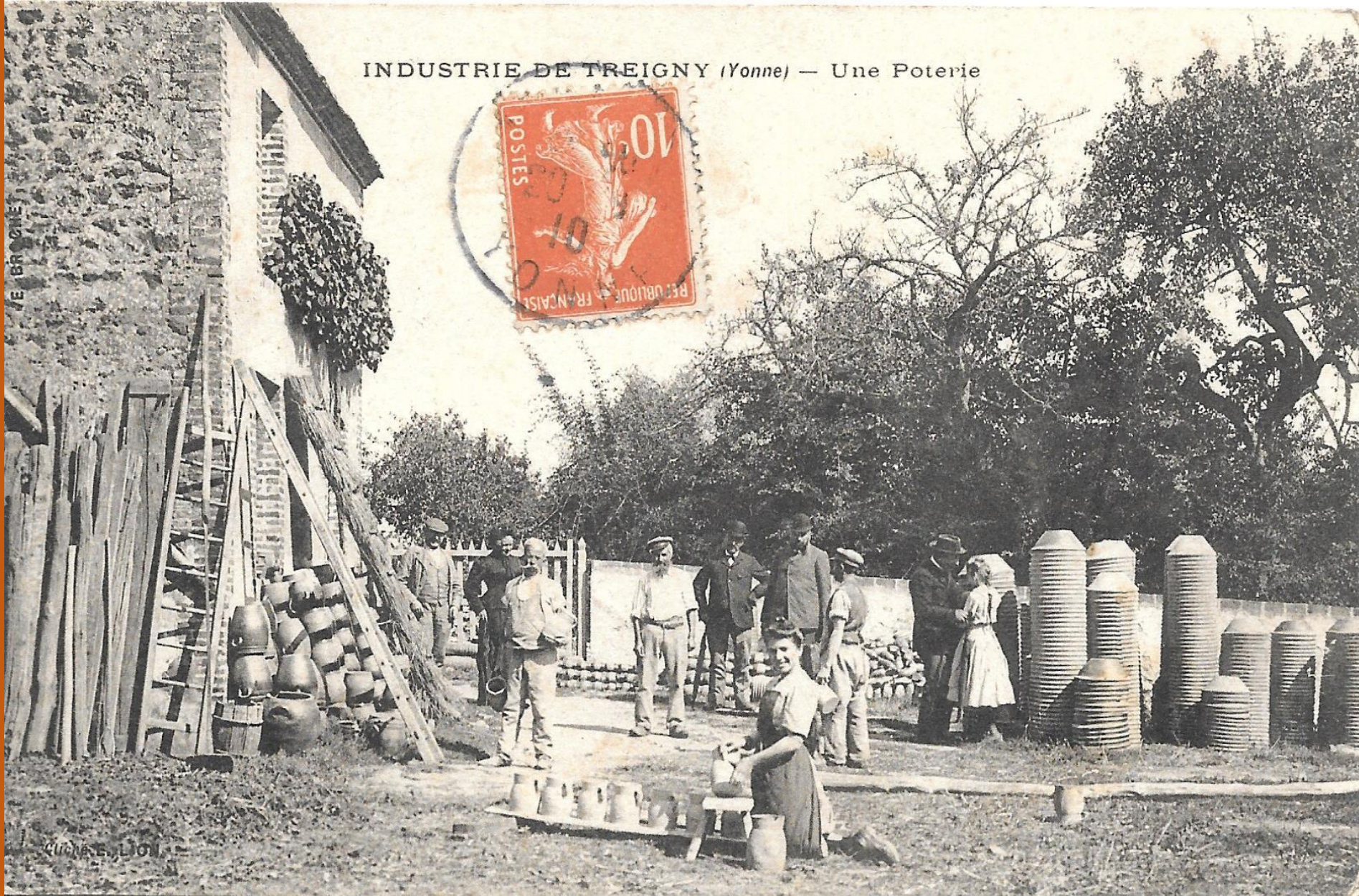

LE BROUET

ALBERT LION

Une tradition maintenue



La poterie de la Bâtisse sera acquise par Louis Cagnat (1888-1977) entre 1915 et 1921 fils de Alexandre Cagnat (cousin germain de Mélanie).

Son gendre, François Solano(1922-) reprend la tradition. Il est toujours en vie...

Elle ne produit plus de pots, mais exploite la terre et les pigments et ocres, sous le nom de Solargil.

La poterie de la Bâtisse

C'est aujourd'hui un lieu de mémoire portant le label « Entreprise du patrimoine vivant ».



De l'industrie à l'artisanat d'art: les nouveaux potiers créateurs de Puisaye aujourd'hui.



Mes sources:

- Marcel Poulet: Poteries et potiers de Puisaye et du Val de Loire
 - Marcel Poulet: Les potiers de Puisaye du 17^{ème} siècle à nos jours
 - Archives départementales de l'Yonne
 - Musée de grès de Saint-Amand en Puisaye
 - Maison de la mémoire potière de Saint-Amand en Puisaye
 - Beaucoup de passion pour les potiers, pour les poteries anciennes et ... contemporaines .
- Et un grand merci à mon amie Danièle de m'avoir initiée à Power Point!

